



COOK & HOLD CHT082K

Four statique
 pour cuisson
 à basse température

CARACTERISTIQUES DE CONSTRUCTION

- Chambre fermée d'une façon étanche à angles arrondis
- Bords butoirs de caoutchouc
- Calorifugeage total avec de la laine de roche ou de verre
- Garnitures d'étanchéité en matériel alimentaire, très résistantes à la chaleur, faciles à nettoyer et extrêmement solides
- Supports des grilles extractibles pour faciliter le nettoyage
- Chauffage statique de la chambre obtenu à l'aide de résistance à fil de besses consommations "DeliWarm®" qui enveloppe entièrement la chambre
- Poignée de porte ergonomique et complètement intégrée avec fermeture magnétique
- Quatre roues pivotantes dont 2 avec frein
- Poignée ergonomique de déplacement
- Cablagés et composants positionnés pour faciliter tout type de maintenance

CARACTERISTIQUES FONCTIONNELS

- Panneau de commande capacitif avec réglages de température, sonde, durée, maintien et gestion des programmes
- Température de fonctionnement : 30°-120 °C
- Événements d'humidité réglables sur la porte
- Chambre équipée d'un thermostat de sécurité
- Verrouillage manuel du clavier
- Signal sonore de fin de cycle

EQUIPMENTS STANDARD

- Cloisons extractibles GN2/1 et GN 1/1
- Sonde à coeur

OPTIONS ET ACCESSOIRES

- Jeu de pieds réglables
- Grilles
- Plaques
- Porte réversible
- Prise UK
- Fumoir
- WiFi

MODULINESRL

moduline

SCHEMAS TECHNIQUES

Entrée du câble d'alimentation électrique



Évent automatique d'évacuation de l'humidité



Notez - Le plan et ses dimensions relatives se réfèrent à la version standard. Options sur demande/accessoires comportent des variations.

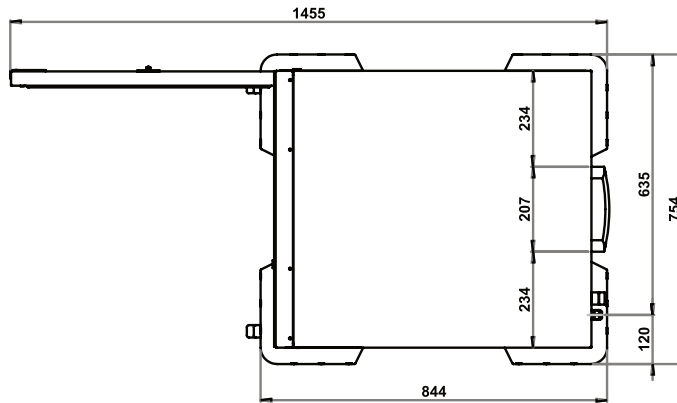
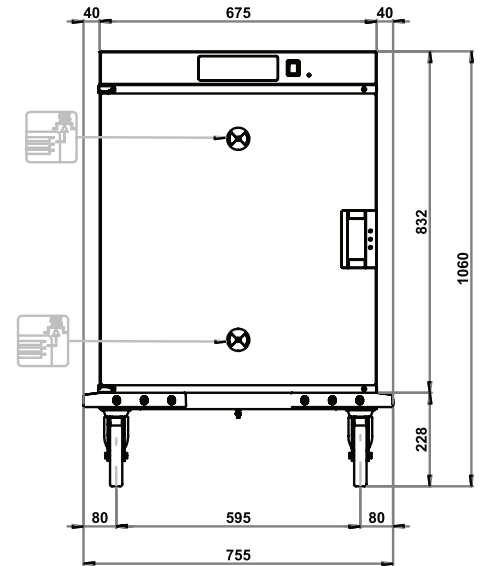
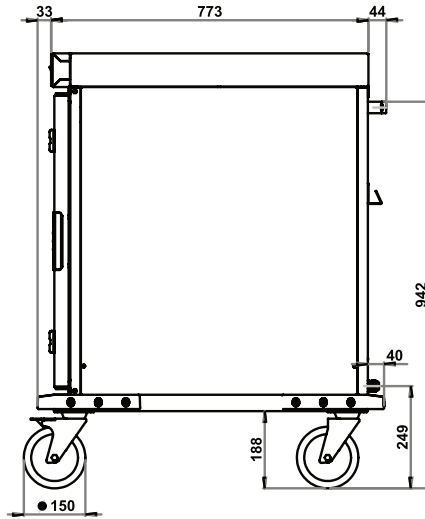

Dimensions externes (L x P x H) - mm

754 x 844 x 1060 h

Absorption totale [kW]

1,5 (230V)

Capacité plaques - espacement [mm]

8 x GN 2/1 - (75)
16 x GN 1/1 - (75)

Ampères [A]

6,6 (230V)

Hauter maximum plaques GN 2/1 [mm]

8 x 65 (h)
3 x 150 (h)
2 x 200 (h) + 2 x 65 (h)

Température de service [°C]

30 ÷ 120

Hauter maximum plaques GN 1/1 [mm]

16 x 65 (h)
6 x 150 (h)
4 x 200 (h) + 4 x 65 (h)

Capacité maximum du produit [Kg]

40

Alimentation

AC 220-240V 50/60Hz

Poids net [Kg]

62



- A Température de la chambre
- B Temps de cuisson ou par sonde
- C Température de maintien ou maintien par sonde
- D Fumage (optionnel)
- E Programmes (Enregistrer ou Rappeler)
- F Augmenter la valeur
- G Démarrer / Arrêter
- H Diminuer la valeur
- I Affichage des informations
- Interrupteur Marche/Arrêt à côté du panneau de commande

MODULINESRL